

SILVERCREST®



www.tidl-service.com



GLASS KETTLE SWKG 2200 A1

HOYER Handel GmbH
Tasköprüstraße 3
DE-22761 Hamburg
DEUTSCHLAND

Status of information · Sland van de informatie · Sland der Informationen:
07/2018 ID: SWKG 2200 A1_18_V1_3



GLASS KETTLE
Operating instructions



GLAZEN WATERKOKER
Gebruiksaanwijzing



GLAS-WASSERKOCHEr
Bedienungsanleitung

IAN 305925



IAN 305925





English 2

Nederlands 12

Deutsch 22



Overview / Overzicht / Übersicht

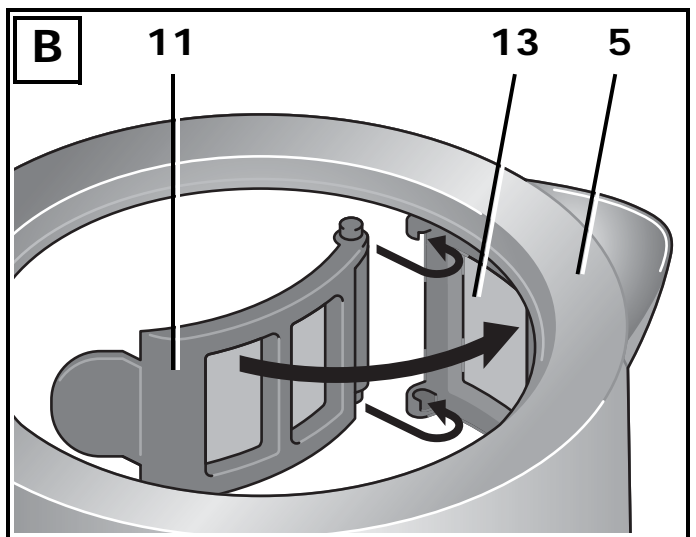
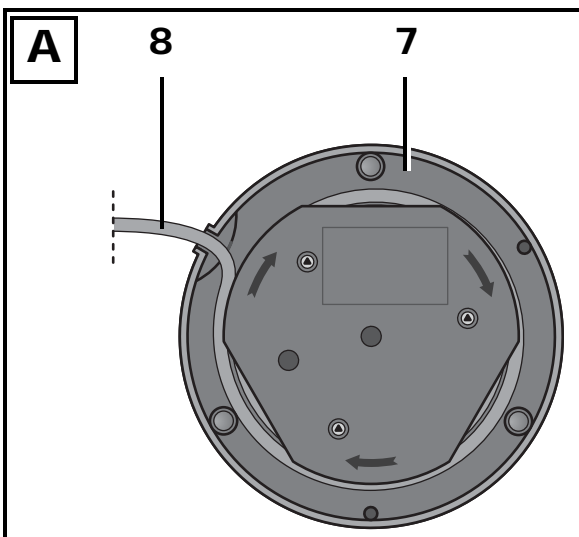
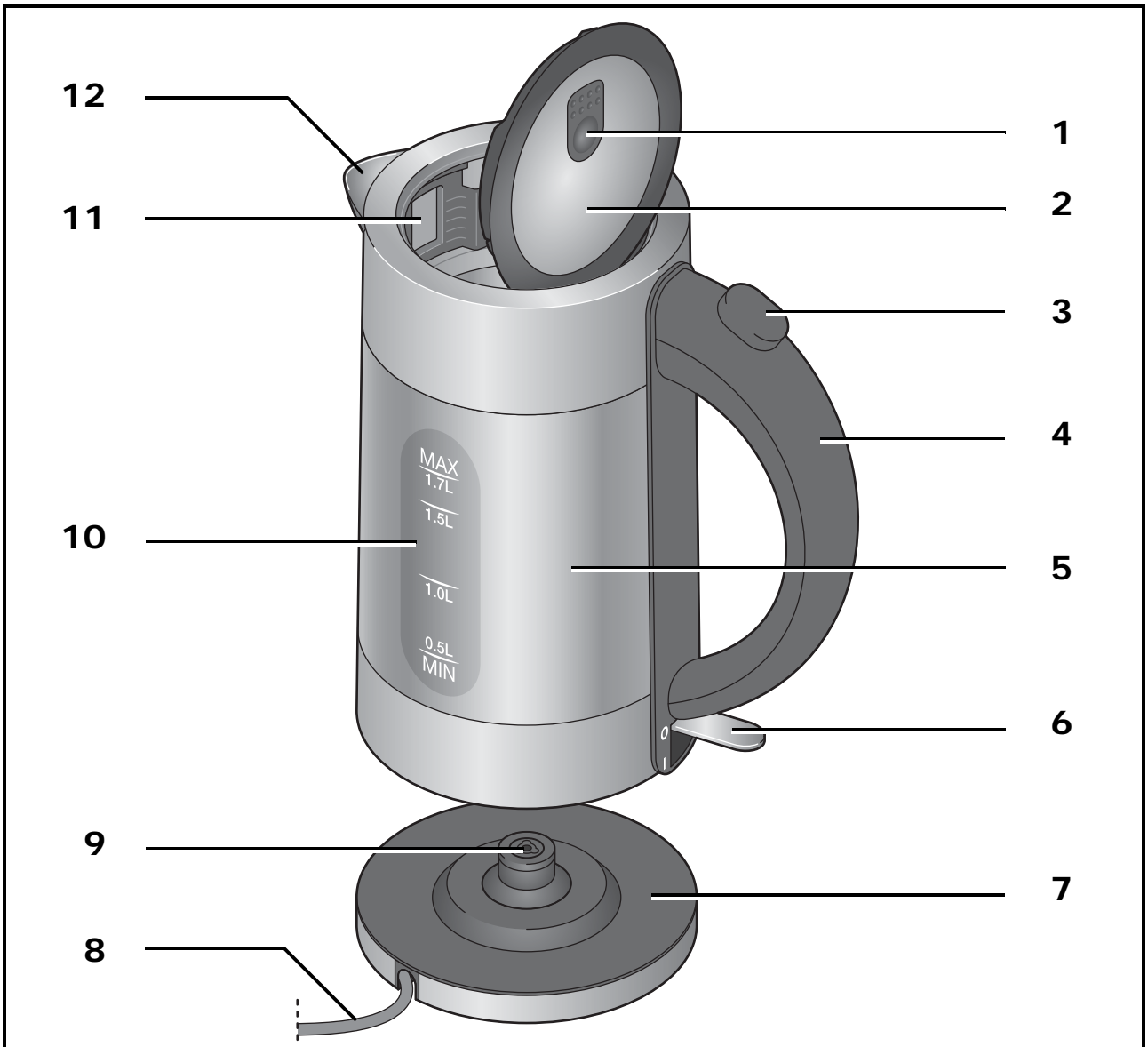

Contents

1. Overview	2
2. Intended purpose	3
3. Safety information	3
4. Items supplied	6
5. How to use	6
6. Before using for the first time	6
7. Using the kettle	6
8. Cleaning	7
9. Storage	8
10. Disposal	8
11. Troubleshooting	9
12. Technical specifications	9
13. Warranty of the HOYER Handel GmbH	10

1. Overview

- 1** Cool-touch surface
- 2** Hinged lid
- 3** Release button for the lid
- 4** Handle
- 5** Kettle
- 6** Illuminated on/off switch **I/O**
- 7** Device base with cable spool
- 8** Power cable with mains plug
- 9** Device plug connection
- 10** Water level display
- 11** Limescale filter
- 12** Spout
- 13** Holder (for the limescale filter)

Thank you for your trust!



Congratulations on your new kettle.

For a safe handling of the device and in order to get to know the entire scope of features:

- **Thoroughly read these operating instructions prior to initial commissioning.**
- **Above all, observe the safety instructions!**
- **The device should only be used as described in these operating instructions.**
- **Keep these operating instructions for reference.**
- **If you pass the device on to someone else, please include these operating instructions. The user instructions are a part of the product.**

We hope you enjoy your new kettle!

Symbols on your device

	Do not use this device in the vicinity of bathtubs, showers, washbasins or other vessels containing water.
	The food-safe material of devices with this symbol will not change the taste or smell of food.

2. Intended purpose

The kettle is exclusively designed for heating water.

The device is designed for use in private households. The device must only be used indoors.

This device must not be used for commercial purposes.

Foreseeable misuse

WARNING! Risk of material damage!

- ⊙ Never put fluids other than fresh drinking water into the kettle!

3. Safety information

Warnings

If necessary, the following warnings will be used in these operating instructions:



DANGER! High risk: Failure to observe this warning may result in injury to life and limb.

WARNING! Moderate risk: failure to observe this warning may result in injury or serious material damage.

CAUTION: low risk: failure to observe this warning may result in minor injury or material damage.

NOTE: circumstances and specifics that must be observed when handling the device.

Instructions for safe operation

- ⊙ This device can be used by children from the age of 8 and people with restricted physical, sensory or intellectual abilities or people without adequate experience and/or understanding, if they are supervised or instructed on how to use this device safely and if they are aware of the resulting danger.
- ⊙ Children must not play with the device.
- ⊙ Cleaning and user maintenance must not be performed by unsupervised children unless they are older than 8 years and supervised.
- ⊙ Children under the age of 8 must be kept away from the device and the power cable.
- ⊙  Do not use this device in the vicinity of bathtubs, showers, washbasins or other vessels containing water.
- ⊙ This device is equally intended for use in the home and in applications similar to the home, such as for example...
 - ... in kitchens for employees in shops, offices and other commercial areas;
 - ... on agricultural estates;
 - ... by customers in hotels, motels and other residential facilities;
 - ... in bed-and-breakfast establishments.
- ⊙ This device is not intended to be operated using an external timer clock or a separate remote control system.
- ⊙ Do not open the lid while the water is boiling.
- ⊙ Fill the device only to the maximum filling level, as boiling water may otherwise spray out.
- ⊙ It is always necessary to close the lid when heating water, as boiling water may otherwise spray out!
- ⊙ Use the kettle only with the supplied device base.
- ⊙ The kettle, the device base, the power cable and the mains plug must not be immersed in water or other liquids.
- ⊙ Liquid must never overflow onto the plug connections of the device.
- ⊙ Remember that the surface of the heating element remains hot after use.
- ⊙ If the power cable of this device should become damaged, it must be replaced by the manufacturer, the manufacturer's customer service department or a similarly qualified specialist, in order to avoid any hazards.

- ⊙ Please take note of the chapter on cleaning (see “Cleaning” on page 7).



DANGER for children

- ⊙ Packing materials are not children's toys. Children should not be allowed to play with the plastic bags: there is a risk of suffocation.



DANGER to and from pets and livestock

- ⊙ Electrical devices can represent a hazard to pets and livestock. In addition, animals can also cause damage to the device. For this reason you should keep animals away from electrical devices at all times.



DANGER! Risk of electric shock due to moisture

- ⊙ Protect the device from moisture, water drops and water spray. Failure to observe this instruction may result in an electrical shock hazard.
- ⊙ If liquid gets into the device base, immediately pull out the mains plug. Have the device checked before reusing.



DANGER! Risk of electric shock

- ⊙ Do not use the device if the device or the power cable has any visible damage, or if the device base has previously been dropped.
- ⊙ Connect the mains plug only to a correctly installed, easily accessible earthed wall socket with voltage corresponding to the rating plate. The wall socket must continue to be easily accessible after the device is plugged in.
- ⊙ Ensure that the power cable cannot be damaged by sharp edges or hot points. Do not wrap the power cable around the device.
- ⊙ The device is not fully disconnected from the power supply, even after it is

switched off. In order to fully disconnect it, pull out the mains plug.

- ⊙ When using the device, ensure that the power cable cannot be trapped or crushed.
- ⊙ When removing the mains plug from the wall socket, always pull the plug and never the cable.
- ⊙ Disconnect the mains plug from the wall socket, ...
 - ... if there is a fault,
 - ... when you are not using the kettle,
 - ... before you clean the kettle, and
 - ... during thunderstorms.
- ⊙ To avoid any risk, do not make modifications to the device.



DANGER! Risk of injury through scalding

- ⊙ Do not bend over the kettle when you open the lid and the contents are still hot. There is a danger of being scalded by escaping steam.
- ⊙ Be careful not to put your hands into the steam escaping from the spout.
- ⊙ The kettle becomes very hot during operation. Only touch it at its handle and only use the release button and the on/off switch.
- ⊙ Only touch the cool-touch surface to close the hot lid.

WARNING! Risk of material damage

- ⊙ The device is fitted with non-slip silicon feet. Because furniture can be coated with a wide variety of varnishes and plastics, and treated with various care products, the possibility cannot be excluded that some of these substances have ingredients that may attack and soften the silicon feet. If necessary, place a non-slip mat under the device.

- ⊙ Fill the device at least to the mark **MIN 0.5L** with water, since otherwise the device may overheat.
- ⊙ Never put alcohol, sugar or milk into the kettle!
- ⊙ Place the device on a stable, flat surface.
- ⊙ Do not use any astringent or abrasive cleaning agents.

4. Items supplied

- 1 Kettle **5**
- 1 Device base **7**
- 1 Set of operating instructions

5. How to use



DANGER! Risk of electric shock!

- ⊙ Connect the mains plug only to a correctly installed, easily accessible earthed wall socket with voltage corresponding to the rating plate. The wall socket must continue to be easily accessible after the device is plugged in.
 - ⊙ Pull the mains plug **8** out from the wall socket after every use.
-
- Remove all packing material.
 - Check to ensure that all parts are present and undamaged.
 - Place the device on a dry, level, non-slip surface.

6. Before using for the first time

1. Fill the kettle **5** up to the marking **MAX 1.7L** on the water level display **10** and heat the water (see "Using the kettle" on page 6).
2. Pour the water out and rinse out the kettle **5** with fresh water.
3. Repeat this process. Then it is safe to use the device.

7. Using the kettle



DANGER! Risk of injury through scalding!

- ⊙ It is always necessary to close the lid **2** when heating water, as boiling water may otherwise spray out!
- ⊙ Do not open the lid **2** while the water is boiling.
- ⊙ Fill the kettle **5** only to the maximum filling level (**MAX 1.7L**), as boiling water may otherwise spray out.
- ⊙ Do not bend over the kettle **5** when you open the lid **2** and the contents are still hot. There is a danger of being scalded by escaping steam.
- ⊙ Be careful not to put your hands into the steam escaping from the spout **12**.
- ⊙ The kettle **5** becomes very hot during operation. Only touch it at its handle **4** and only use the release button **3** and the on/off switch **6**.
- ⊙ Only touch the cool-touch surface **1** to close the hot lid **2**.

WARNING! Risk of material damage!

- ⊙ Fill the device at least to the mark **MIN 0.5L** with water, since otherwise the device may overheat.
- ⊙ Never put alcohol, sugar or milk into the kettle **5**!

Water as foodstuff

Water is a very sensitive foodstuff and can go bad due to germs forming. Please take note:

- Always use fresh drinking water in the kettle **5**.
- Pour water away, which has been standing in the kettle **5** for longer than approx. 1 hour.
- Do not reboil cooled down water.

Boiling water

1. Remove the kettle **5** from the device base **7**.
2. Press the release button **3** to open the lid **2**.
3. Fill the desired amount of fresh drinking water into the kettle **5**. Keep it upright or place it on an even surface to be able to read the water level display **10** correctly.
4. Close the lid **2**, by pressing it downwards.
5. Place the kettle on the device base **7**.
6. Insert the mains plug **8** into a readily accessible earthed wall socket whose voltage matches the voltage stated on the rating plate.
7. Press the on/off switch **I/O 6** down, until it lights up and remains in position **I**.
8. The device automatically switches off as soon as the water starts to boil. The on/off switch **I/O 6** jumps back to position **O** and the light goes off.
9. Disconnect the mains plug **8** from the wall socket.
10. Remove the kettle **5** from the device base **7** and pour the water out.

8. Cleaning



DANGER! Risk of electric shock!

- ⊙ Pull the mains plug **8** out of the wall socket before you clean the kettle **5**.
- ⊙ The kettle **5**, the device base **7**, the power cable and the mains plug **8** must not be immersed in water or other liquids.



DANGER! Risk of injury through scalding!

- ⊙ The kettle **5** becomes very hot during operation. Allow it to cool down before cleaning.

WARNING! Risk of material damage!

- ⊙ Do not use any astringent or abrasive cleaning agents.
-

After every use

Clean the device after every use, if possible.

1. Pour out any remaining water.
2. Disconnect the mains plug **8** from the wall socket.
3. Wipe the kettle **5**, the device base **7** and the power cable **8** with a damp cloth if necessary. Dry with a dry cloth.
4. Allow all parts to dry completely before you put them away or use the device again.

Cleaning the limescale filter

1. Open the lid **2**.
 2. Fold out the limescale filter **11** and remove it from the holder **13**.
 3. Clean the limescale filter **11** with a moist dishcloth under running water.
-

NOTE: should you be unable to remove the limescale residues completely this way during descaling, put the limescale filter in a

cup of descaling solution (see “Descaling” on page 8).

4. **Figure B:** insert the limescale filter **11** into the hinge of the holder **13**. Fold in the limescale filter, until it engages in the holder.

Descaling

After some time, the boiling process will result in limescale being deposited in parts of the kettle (depending on the hardness of the water used). You should remove this at regular intervals, because otherwise the power consumption of the device will increase.

1. Fold out the limescale filter **11** and remove it from the holder **13**. In order to remove stubborn limescale residue from the limescale filter, put it into a cup of descaling solution during descaling.
2. Fill the limescale remover into the kettle **5**. Use a commercially available limescale remover, e.g. limescale remover for coffee machines. Comply with the instructions on the packaging of the limescale remover. You can find the next steps in the copy of the user instructions of the limescale remover.
3. After descaling, rinse out the kettle **5** several times with clean water.
4. Remove the limescale filter **11** from the descaling solution and rinse it thoroughly in clean water.
5. **Figure B:** insert the limescale filter **11** into the hinge of the holder **13**. Fold in the limescale filter, until it engages in the holder.

Time intervals for descaling

The intervals for descaling are dependent on the hardness of the water, and how often you use the device. Where the hardness of the water is medium or high, we recommend descaling monthly.

If using tap water, you can find out the hardness of the water in the area where you live by inquiring at your local waterworks.

9. Storage



DANGER for children!

- ⦿ Keep the device out of the reach of children.

- Allow the device to cool down before you put it away.
- **Figure A:** coil up the power cable **8** in the bottom of the device base **7** in the direction of the arrow.

10. Disposal

This product is subject to the provisions of European Directive 2012/19/EC. The symbol showing a wheelie bin crossed through indicates that the product requires separate refuse collection in the European Union. This applies to the product and all accessories marked with this symbol. Products identified with this symbol may not be discarded with normal household waste, but must be taken to a collection point for recycling electric and electronic appliances. Recycling helps to reduce the consumption of raw materials and protect the environment.



Packaging

When disposing of the packaging, make sure you comply with the environmental regulations applicable in your country.

11. Troubleshooting

If your device fails to function as required, please try this checklist first. Perhaps there is only a minor problem, and you can solve it yourself.



DANGER! Risk of electric shock!

- ⊙ Do not attempt to repair the device yourself under any circumstances.

Fault	Possible causes / Action
No function	<ul style="list-style-type: none"> • Has the device been connected to the power supply? • Check the connection.
Device does not switch off the boiling process	<ul style="list-style-type: none"> • Is the lid 2 of the kettle 5 closed?

12. Technical specifications

Model:	SWKG 2200 A1
Mains voltage:	220–240 V ~ 50/60 Hz
Protection class:	I
Power rating:	2200 W

Symbols used

	Certified Safety . Devices must comply with the generally acknowledged rules of technology and the German Product Safety Act (Produktsicherheitsgesetz - ProdSG).
	With the CE marking, HOYER Handel GmbH declares the conformity with EU guidelines.
	This symbol reminds you to dispose of the packaging in an environmentally friendly manner.
	Recyclable materials: cardboard (except corrugated cardboard)

Subject to technical modifications.

13. *Warranty of the HOYER Handel GmbH*

Dear Customer,
your device is provided with a 3 year warranty starting with the purchase date. In the event of product defects, you are entitled to statutory rights against the vendor. These statutory rights are not restricted by our warranty presented in the following.

Warranty conditions

The warranty period starts with the purchase date. Please keep the original purchase receipt in a safe place. This document is required to verify the purchase.

If within three years from the purchase date of this product a material or factory defect occurs, the product will be repaired or replaced by us – at our discretion – free of charge to you. This warranty implies that within the period of three years the defective device and the purchase receipt are presented, including a brief written description of the defect and the time it occurred.

If the defect is covered by our warranty, the repaired or a new product will be returned to you. No new warranty period starts with a repair or replacement of the product.

Warranty period and statutory claims for defects

The warranty period is not extended when the warranty has been claimed. This also applies to replaced and repaired parts. Any damages and defects already existing at the time of purchase must be reported immediately upon unpacking. Repairs arising after the expiration of the warranty period are subject to a charge.

Warranty coverage

The device was produced carefully according to strict quality guidelines and tested diligently prior to delivery.

The warranty applies to material or factory defects.

Excluded from the warranty are wear parts subject to normal wear and damages to fragile parts, e.g. switches, batteries, lamps or other parts manufactured from glass.

This warranty expires if the product is damaged, not used as intended or not serviced. For the proper operation of the product, all instructions listed in the operating instructions must be observed carefully. Any form of use and handling that is advised against in the operating instructions or warned against must always be avoided.

The product is only intended for private and not for commercial use. In the case of incorrect and improper treatment, use of force and interventions not performed by our authorised Service Centre, the warranty shall cease.

Handling in case of a warranty claim

In order to ensure prompt processing of your matter, please observe the following notes:

- Please keep the article number **IAN: 305925** and the purchase receipt as a purchase verification for all inquiries.
- The article number can be found on the rating plate, an engraving, the title page of your instructions (in the bottom left), or as a label on the rear or underside of the device.
- If faulty operation or other defects occur, first contact the Service Centre listed in the following by **telephone** or **email**.
- Then, you are able to send a product reported as defective free of charge to the service address specified to you, including the purchase receipt and the information on the defect and when it occurred.



Please visit www.lidl-service.com to download this and many other manuals, product videos and software.



Service Centre



Service Great Britain

Tel.: 0871 5000 720 (£ 0.10/Min.)

E-Mail: hoyer@lidl.co.uk



Service Ireland

Tel.: 1890 930 034

(0,08 EUR/Min., (peak))

(0,06 EUR/Min., (off peak))

E-Mail: hoyer@lidl.ie



Service Malta

Tel.: 80062230

E-Mail: hoyer@lidl.com.mt



Service Cyprus

Tel.: 8009 4409

E-Mail: hoyer@lidl.com.cy

IAN: 305925



Supplier

Please note that the following address is **no service address**. First contact the aforementioned Service Centre.

HOYER Handel GmbH
Tasköprüstraße 3
DE-22761 Hamburg
GERMANY

Inhoud

1. Overzicht	12
2. Correct gebruik	13
3. Veiligheidsinstructies	13
4. Levering	16
5. Ingebruikname	16
6. Vóór het eerste gebruik	16
7. Bedienen	17
8. Reinigen	18
9. Bewaren	19
10. Weggooien	19
11. Problemen oplossen	19
12. Technische gegevens	20
13. Garantie van HOYER Handel GmbH	20

1. Overzicht

- 1** Cool-touch-oppervlak
- 2** Openklapbaar deksel
- 3** Ontgrendelingsknop voor het deksel
- 4** Handgreep
- 5** Waterkoker
- 6** Verlichte in-/uitschakelaar **I/O**
- 7** Apparaatvoet met snoeropwikkeling
- 8** Aansluitsnoer met stekker
- 9** Steekverbinding
- 10** Waterpeilindicator
- 11** Kalkfilter
- 12** Uitgietopening
- 13** Houder (voor de kalkfilter)

Hartelijk dank voor uw vertrouwen!



Gefeliciteerd met uw nieuwe waterkoker.

Om het apparaat veilig te gebruiken en om alle functies van het apparaat te leren kennen:

- **Dient u deze handleiding vóór de eerste ingebruikname grondig door te lezen.**
- **Neemt u vooral de veiligheidsinstructies in acht!**
- **Het apparaat mag alleen worden bediend zoals in deze handleiding wordt beschreven.**
- **Bewaar deze handleiding goed.**
- **Wanneer u het apparaat ooit aan iemand anders geeft, dient u deze handleiding erbij te geven. De handleiding maakt deel uit van het product.**

Wij wensen u veel plezier met uw nieuwe waterkoker!

Symbolen op het apparaat

	Gebruik dit apparaat niet in de buurt van badkuipen, douches, wastafels of andere kommen die water bevatten.
	Het symbool geeft aan dat materialen die hiermee worden aangeduid, noch de smaak noch de geur van levensmiddelen veranderen.

2. Correct gebruik

De waterkoker is uitsluitend bestemd voor het verwarmen van water.

Het apparaat is ontworpen voor particuliere huishoudens. Het apparaat mag uitsluitend binnenshuis worden gebruikt.

Dit apparaat mag niet voor commerciële doeleinden worden gebruikt.

Voorzienbaar misbruik

WAARSCHUWING voor materiële schade!

- ⊙ Vul de waterkoker in geen geval met andere vloeistoffen dan met vers drinkwater!
-

3. Veiligheidsinstructies

Waarschuwingen

Indien nodig vindt u de volgende waarschuwingen in deze handleiding:



GEVAAR! Hoog risico: het negeren van de waarschuwing kan tot letsel leiden.

WAARSCHUWING! Matig risico: het niet in acht nemen van de waarschuwing kan verwondingen of ernstige materiële schade veroorzaken.

LET OP: gering risico: het niet in acht nemen van de waarschuwing kan lichte verwondingen of materiële schade veroorzaken.

AANWIJZING: toedrachten en bijzonderheden waarop tijdens het gebruik van het apparaat moet worden gelet.

Instructies voor een veilig gebruik

- ⊙ Dit apparaat kan worden gebruikt door kinderen vanaf 8 jaar en door personen met verminderde fysieke, sensorische of mentale capaciteiten of een gebrek aan ervaring en/of kennis, wanneer zij onder toezicht staan of met betrekking tot het veilige gebruik van het apparaat instructies hebben gekregen en de daaruit voortvloeiende risico's hebben begrepen.
- ⊙ Kinderen mogen niet met het apparaat spelen.
- ⊙ Schoonmaak- en onderhoudswerkzaamheden mogen niet door kinderen worden uitgevoerd, tenzij deze ouder zijn dan 8 jaar en onder toezicht staan.
- ⊙ Kinderen jonger dan 8 jaar moeten uit de buurt van het apparaat en het aansluitsnoer worden gehouden.
- ⊙  Gebruik dit apparaat niet in de buurt van badkuipen, douches, wastafels of andere kommen die water bevatten.
- ⊙ Dit apparaat is eveneens bestemd om te worden gebruikt in het huishouden en voor huishoudelijke toepassingen, zoals bijvoorbeeld ...
 - ... in keukens voor medewerkers in winkels, kantoren en andere bedrijfssectoren;
 - ... in landbouwbedrijven;
 - ... van gasten in hotels, motels en andere woonvoorzieningen;
 - ... in pensions.
- ⊙ Dit apparaat is niet bedoeld om te gebruiken met een externe tijdschakelklok of een apart op afstand bestuurbaar systeem.
- ⊙ Open het deksel niet wanneer het water kookt.
- ⊙ Vul het apparaat alleen tot aan de maximale vulhoogte, omdat er anders kokend water uit kan spatten.
- ⊙ Sluit tijdens het verwarmen van water beslist het deksel, omdat er anders kokend water uit kan spatten!
- ⊙ Gebruik de waterkoker alleen met de bijgeleverde apparaatvoet.
- ⊙ De waterkoker, de apparaatvoet, het aansluitsnoer en de stekker mogen niet in water of andere vloeistoffen worden gedompeld.
- ⊙ Er mag geen vloeistof over de stekker van het apparaat lopen.
- ⊙ Let erop dat het oppervlak van het verwarmingselement na gebruik nog restwarmte heeft.

- ⊙ Wanneer het aansluitsnoer van dit apparaat beschadigd is, moet dit door de fabrikant of diens klantenservice of een gelijkwaardig gekwalificeerde persoon worden vervangen, om gevaar te voorkomen.
- ⊙ Neem het hoofdstuk over het schoonmaken (zie "Reinigen" op pagina 18) in acht.



GEVAAR voor kinderen

- ⊙ Verpakkingsmateriaal is geen kinderspeelgoed. Kinderen mogen niet met de plastic zakken spelen. Er bestaat verstikkingsgevaar.



GEVAAR voor en door huis- en gebruiksdieren

- ⊙ Er kunnen gevaren voor huis- en gebruiksdieren van elektrische apparaten uitgaan. Verder kunnen dieren ook schade aan het apparaat veroorzaken. Houd dieren daarom altijd uit de buurt van elektrische apparaten.



GEVAAR van een elektrische schok door vocht

- ⊙ Bescherm het apparaat tegen vocht, druppel- of spatwater: anders bestaat er gevaar voor een elektrische schok.
- ⊙ Wanneer er vloeistoffen in de apparaatvoet terechtkomen, moet de stekker direct uit het stopcontact worden getrokken. Voor een volgende ingebruikname het apparaat laten controleren.



GEVAAR door een elektrische schok

- ⊙ Neem het apparaat niet in gebruik, wanneer het apparaat of het aansluitsnoer zichtbaar beschadigd is of wanneer de apparaatvoet voorheen is gevallen.
- ⊙ Stop de stekker alleen in een correct geïnstalleerd, goed toegankelijk stopcontact met aardingscontacten, waarvan de spanning met de gegevens op het ty-

peplaatje overeenkomt. Het stopcontact moet ook na het aansluiten goed toegankelijk blijven.

- ⊙ Let erop, dat het aansluitsnoer niet door scherpe randen of hete plaatsen kan worden beschadigd. Wikkel het aansluitsnoer niet rond het apparaat.
- ⊙ De stroomtoevoer naar het apparaat is ook na het uitschakelen niet volledig onderbroken. Om dat te doen, moet u de stekker uit het stopcontact trekken.
- ⊙ Let er bij gebruik van het apparaat op, dat het aansluitsnoer niet vastgeklemd wordt of bekneld raakt.
- ⊙ Trek de stekker altijd aan de stekker uit het stopcontact en nooit aan het snoer.
- ⊙ Trek de stekker uit het stopcontact, ...
... wanneer zich een storing voordoet,
... wanneer u de waterkoker niet gebruikt,
... voordat u de waterkoker reinigt en ... bij onweer.
- ⊙ Breng geen veranderingen aan het apparaat aan, dit om gevaar te voorkomen.



GEVAAR van verwondingen door verbranden aan kokend water

- ⊙ Buig u niet over de waterkoker heen, wanneer u het deksel opent en de inhoud nog heet is. Het risico bestaat dat u zich verbrandt door ontsnappende waterdamp.
- ⊙ Vermijd contact met de waterdamp die uit de uitgietopening komt.
- ⊙ De waterkoker wordt erg heet tijdens het gebruik. Pak deze alleen vast aan

de handgreep en bedien alleen de ontgrendelingsknop en de in-/uitschakelaar.

- ⊙ Neem uitsluitend het cool-touch-oppervlak vast om het hete deksel te sluiten.

WAARSCHUWING voor materiële schade

- ⊙ Het apparaat is voorzien van siliconen antislipvoeten. Omdat meubels zijn gecoat met een grote verscheidenheid van lakken en kunststoffen en worden behandeld met verschillende onderhoudsmiddelen, kan niet volledig worden uitgesloten dat sommige van deze stoffen bestanddelen bevatten, die de siliconen voeten aantasten en zacht maken. Leg indien nodig een antislipmatje onder het apparaat.
- ⊙ Vul het apparaat ten minste tot aan de markering **MIN 0.5L** met water, omdat het apparaat anders kan oververhitten.
- ⊙ Vul de waterkoker in geen geval met alcohol, suiker of melk!
- ⊙ Zet het apparaat op een stevig, vlak oppervlak.
- ⊙ Gebruik geen scherpe of schurende schoonmaakmiddelen.

4. Levering

- 1 waterkoker **5**
- 1 apparaatvoet **7**
- 1 handleiding

5. Ingebruikname



GEVAAR door een elektrische schok!

- ⊙ Stop de stekker alleen in een correct geïnstalleerd, goed toegankelijk stopcontact met aardingscontacten, waarvan de spanning met de gegevens op het typeplaatje overeenkomt. Het stopcontact moet ook na het aansluiten goed toegankelijk blijven.
 - ⊙ Trek de stekker **8** na elk gebruik uit het stopcontact.
-

- Verwijder al het verpakkingsmateriaal.
- Controleer of alle onderdelen aanwezig en onbeschadigd zijn.
- Plaats het apparaat op een droge, vlakke, niet-glijdende ondergrond.

6. Vóór het eerste gebruik

1. Vul de waterkoker **5** tot aan de markering **MAX 1.7L** van de waterpeilindicator **10** en verwarm het water (zie "Bedienen" op pagina 17).
2. Giet het water uit en spoel de waterkoker **5** om met vers water.
3. Herhaal deze procedure. Daarna is het apparaat klaar voor gebruik.

7. Bedienen



GEVAAR van verwondingen door verbranden aan kokend water!

- ⊙ Sluit tijdens het verwarmen van water beslist het deksel **2**, omdat er anders kokend water uit kan spatten!
- ⊙ Open het deksel **2** niet wanneer het water kookt.
- ⊙ Vul de waterkoker **5** slechts tot aan de maximale vulhoogte (**MAX 1.7L**), omdat er anders kokend water uit kan spat-ten.
- ⊙ Buig u niet over de waterkoker **5** heen, wanneer u het deksel **2** opent en de inhoud nog heet is. Het risico bestaat dat u zich verbrandt door ontsnappende waterdamp.
- ⊙ Vermijd contact met de waterdamp die uit de uitgietopening **12** komt.
- ⊙ De waterkoker **5** wordt erg heet tijdens het gebruik. Pak deze alleen vast aan de handgreep **4** en bedien alleen de ontgrendelingsknop **3** en de in-/uitschakelaar **6**.
- ⊙ Neem uitsluitend het cool-touch-oppervlak **1** vast om het hete deksel **2** te sluiten.

WAARSCHUWING voor materiële schade!

- ⊙ Vul het apparaat ten minste tot aan de markering **MIN 0.5L** met water, omdat het apparaat anders kan oververhitten.
 - ⊙ Vul de waterkoker **5** in geen geval met alcohol, suiker of melk!
-

Levensmiddel water

Water is een gevoelig levensmiddel en kan bederven door de vorming van ziektekiemen. Let dus op:

- Gebruik altijd vers drinkwater in de waterkoker **5**.

- Giet water weg dat al langer dan ca. 1 uur in de waterkoker **5** zit.
- Breng afgekoeld water niet opnieuw aan de kook.

Water koken

1. Haal de waterkoker **5** van de apparaatvoet **7**.
2. Druk op de ontgrendelingsknop **3**, om het deksel **2** te openen.
3. Doe de gewenste hoeveelheid vers drinkwater in de waterkoker **5**. Houd of zet deze daarbij verticaal, om de waterpeilindicator **10** goed te kunnen aflezen.
4. Sluit het deksel **2**, door dit naar beneden te drukken.
5. Plaats de waterkoker op de apparaatvoet **7**.
6. Steek de stekker **8** in een goed toegankelijk stopcontact met aardingscontacten, waarvan de spanning overeenkomt met de gegevens op het typeplaatje.
7. Druk de in-/uitschakelaar **I/O 6** naar beneden, totdat deze oplicht en in de positie **I** blijft.
8. Het apparaat schakelt automatisch uit, zodra het water kookt. De in-/uitschakelaar **I/O 6** springt terug in de positie **O** en de verlichting dooft.
9. Trek de stekker **8** uit het stopcontact.
10. Haal de waterkoker **5** van de apparaatvoet **7** en giet het water uit.

8. Reinigen



GEVAAR door een elektrische schok!

- ⊙ Trek de stekker **8** uit het stopcontact, voordat u de waterkoker **5** reinigt.
- ⊙ De waterkoker **5**, de apparaatvoet **7**, het aansluitsnoer en de stekker **8** mogen niet in water of andere vloeistoffen worden gedompeld.



GEVAAR van verwondingen door verbranden aan kokend water!

- ⊙ De waterkoker **5** wordt erg heet tijdens het gebruik. Laat hem afkoelen alvorens hem te reinigen.

WAARSCHUWING voor materiële schade!

- ⊙ Gebruik geen scherpe of schurende schoonmaakmiddelen.
-

Na elk gebruik

Maak het apparaat indien mogelijk na elk gebruik schoon.

1. Giet evt. het resterende water weg.
2. Trek de stekker **8** uit het stopcontact.
3. Veeg de waterkoker **5**, de apparaatvoet **7** en het aansluitsnoer **8**, indien nodig, af met een licht vochtige doek. Wrijf het met een droge doek na.
4. Laat alle onderdelen helemaal drogen, voordat u ze opbergt of u het apparaat opnieuw gebruikt.

Kalkfilter reinigen

1. Open het deksel **2**.
2. Klap de kalkfilter **11** open en neem hem uit de houder **13**.
3. Reinig het kalkfilter **11** met een vochtige afwasdoek en onder stromend water.

AANWIJZING: als u de kalkresten op deze manier niet volledig kunt verwijderen, plaats dan de kalkfilter bij het ontkalken in een kop met ontkalkingsmiddel (zie "Ontkalken" op pagina 18).

4. **Afbeelding B:** plaats de kalkfilter **11** in het scharnier van de houder **13**. Klap de kalkfilter dicht tot hij in de houder vastklikt.

Ontkalken

Na enige tijd zal zich door het kookproces kalk in delen van de waterkoker afzetten (afhankelijk van de hardheid van het gebruikte water). Dit dient u met regelmatige tussenpozen te verwijderen, omdat het stroomverbruik van het apparaat anders toeneemt.

1. Klap de kalkfilter **11** open en neem hem uit de houder **13**. Om hardnekkige kalkresten van de kalkfilter te verwijderen, legt u de filter tijdens het ontkalken in een kop met ontkalkingsmiddel.
2. Vul de waterkoker **5** met ontkalkingsmiddel. Gebruik een in de handel gebruikelijk ontkalkingsmiddel, bijv. ontkalkingsmiddel voor koffiezetapparaten. Neem de aanwijzingen op de verpakking van het ontkalkingsmiddel in acht. De verdere stappen kunt u vinden in de handleiding van het ontkalkingsmiddel.
3. Spoel de waterkoker **5** na het ontkalken meerdere keer uit met vers kraanwater.
4. Neem de kalkfilter **11** uit het ontkalkingsmiddel en spoel hem grondig af met schoon water.
5. **Afbeelding B:** plaats de kalkfilter **11** in het scharnier van de houder **13**. Klap de kalkfilter dicht tot hij in de houder vastklikt.

Tussenpozen voor het ontkalken

De tussenpozen voor het ontkalken zijn afhankelijk van de hardheid van het water en van het feit hoe vaak u het apparaat gebruikt. Bij een gemiddelde of hoge hardheidsgraad adviseren wij elke maand te ontkalken.

Indien u leidingwater gebruikt, kunt u de hardheid van het water in uw woonomgeving opvragen bij het plaatselijke waterleidingbedrijf.

9. Bewaren



GEVAAR voor kinderen!

⊙ Bewaar het apparaat buiten bereik van kinderen.

- Laat het apparaat afkoelen voordat u het opruimt.
- **Afbeelding A:** wikkel het aansluit-snoer **8** op in de bodem van de apparaatvoet **7** in de richting van de pijl.

10. Weggoaien

Dit product valt onder de Europese richtlijn 2012/19/EU. Het symbool van de doorgestreepte afvalton op wieltjes betekent dat het product in de

Europese Unie gescheiden moet worden weggegooid. Dat geldt voor het product en alle met dit symbool aangeduide accessoires. Aldus aangeduide producten mogen niet met het normale huisvuil worden weggegooid, maar moeten bij een innamepunt voor recycling van elektrische en elektronische apparaten worden afgegeven. Recycling help het verbruik van grondstoffen te reduceren en het milieu te ontlasten.



Verpakking

Als u de verpakking wilt weggooien, houdt u dan aan de betreffende milieuvoorschriften in uw land.

11. Problemen oplossen

Wanneer uw apparaat een keer niet functioneert zoals gewenst, doorloopt u eerst deze checklist. Misschien is het een klein probleem dat u zelf kunt oplossen.



GEVAAR door een elektrische schok!

⊙ Probeer in geen geval het apparaat zelf te repareren.

Storing	Mogelijke oorzaken / maatregelen
Geen functie	<ul style="list-style-type: none">• Is de stroomvoorziening gewaarborgd?• Controleer de aansluiting.
Apparaat schakelt kookproces niet uit	<ul style="list-style-type: none">• Is het deksel 2 van de waterkoker 5 gesloten?

12. Technische gegevens

Model:	SWKG 2200 A1
Netspanning:	220-240 V ~ 50/60 Hz
Beschermings-klasse:	I
Vermogen:	2200 W

Gebruikte symbolen

	Geteste veiligheid. Apparaten moeten aan de algemeen erkende regels van de techniek voldoen en zijn conform de Wet betreffende productveiligheid (ProdSG).
	Met het CE-keurmerk verklaart HOYER Handel GmbH de EU-conformiteit.
	Dit symbool herinnert u eraan om de verpakking op een milieuvriendelijke manier weg te gooien.
	Herbruikbare materialen: karton (behalve golfkarton)

Technische wijzigingen voorbehouden.

13. Garantie van HOYER Handel GmbH

Geachte klant,

U heeft op dit apparaat 3 jaar garantie vanaf de koopdatum. Wanneer dit product onvolkomenheden vertoont, heeft u wettelijke rechten ten opzichte van de verkoper van het product. Deze wettelijke rechten worden niet beperkt door onze hiernavolgend beschreven garantie.

Garantievoorwaarden

De garantietermijn begint op de koopdatum. Bewaar de originele kassabon goed. Deze bon is nodig als bewijs dat u het apparaat heeft gekocht.

Wanneer zich binnen drie jaar na de koopdatum van dit product een materiaal- of fabricagefout voordoet, wordt het product door ons – naar onze keus – gratis voor u gerepareerd of vervangen. Deze garantie stelt als voorwaarde, dat het defecte apparaat en het koopbewijs (kassabon) binnen de termijn van drie jaar wordt overlegd en dat er kort schriftelijk wordt beschreven, waaruit de onvolkomenheid bestaat en wanneer deze zich heeft voorgedaan.

Wanneer het defect door onze garantie wordt gedekt, ontvangt u het gerepareerde product terug of u krijgt een nieuw exemplaar. Met reparatie of vervanging van het product begint geen nieuwe garantieperiode.

Garantieperiode en wettelijke garantieaanspraken wegens gebreken

De garantieperiode wordt door de vrijwaring niet verlengd. Dat geldt ook voor vervangen en gerepareerde onderdelen. Schades en onvolkomenheden die eventueel al bij de koop aanwezig waren, moeten direct na het uitpakken worden gemeld. Aan reparaties die zich voordoen na het verstrijken van de garantieperiode zijn kosten verbonden.

Omvang van de garantie

Het apparaat werd zorgvuldig geproduceerd volgens strenge kwaliteitsrichtlijnen en nauwgezet gecontroleerd vóór levering.

De garantie geldt voor materiaal- of fabricagefouten.

Van de garantie uitgesloten zijn slijtonderdelen die onderhevig zijn aan normale slijtage en beschadigingen van breekbare onderdelen, bijv. schakelaars, accu's, lichtbronnen of andere onderdelen die van glas zijn gemaakt.

Deze garantie vervalt, wanneer het product werd beschadigd of ondeskundig werd gebruikt of onderhouden. Voor een juist gebruik van het product moeten alle instructies die in de handleiding staan vermeld, nauwkeurig worden nageleefd. Gebruiksdoeleinden en handelingen die in de handleiding worden afgeraden of waarvoor wordt gewaarschuwd, moeten beslist worden vermeden. Het product is uitsluitend bedoeld voor particulier gebruik en niet voor commercieel gebruik. Bij een oneigenlijke of ondeskundige behandeling, bij gebruikmaking van geweld en bij ingrepen die niet werden uitgevoerd door ons erkende servicecenter, vervalt de garantie.

Afhandeling in geval van garantie

Om een snelle behandeling van uw verzoek te waarborgen, dient u de volgende aanwijzingen te volgen:

- Houd voor alle aanvragen het artikelnummer **IAN: 305925** en de kassabon als bewijs voor de koop bij de hand.
- Het artikelnummer vindt u op het typeplaatje, ingegraveerd, op de titelpagina van uw handleiding (linksonder) of als sticker op de achter- of onderkant van het apparaat.

- Wanneer zich functiestoringen of andere onvolkomenheden voordoen, neemt u eerst **telefonisch** of per **e-mail** contact op met het hierna genoemde servicecenter.
- Een product dat geregistreerd staat als defect, kunt u dan met bijvoeging van de aankoopnota (kassabon) en de vermelding waaruit de onvolkomenheid bestaat en wanneer deze zich heeft voorgedaan, franco naar het serviceadres sturen dat u is meegedeeld.



Op www.lidl-service.com kunt u deze en nog veel meer handleidingen, productvideo's en software downloaden.



Servicecenters



Service Nederland

Tel.: 0900 0400223 (0,10 EUR/Min.)

E-Mail: hoyer@lidl.nl



Service België

Tel.: 070 270 171 (0,15 EUR/Min.)

E-Mail: hoyer@lidl.be

IAN: 305925



Leverancier

Let erop, dat het onderstaande adres **geen serviceadres** is. Neem eerst contact op met het bovengenoemde servicecenter.

HOYER Handel GmbH
Tasköprüstraße 3
DE-22761 Hamburg
DUITSLAND

Inhalt

1. Übersicht	22
2. Bestimmungsgemäßer Gebrauch	23
3. Sicherheitshinweise	23
4. Lieferumfang	26
5. Inbetriebnahme	26
6. Vor dem ersten Gebrauch	26
7. Bedienen	27
8. Reinigen	28
9. Aufbewahren	29
10. Entsorgen	29
11. Problemlösung	29
12. Technische Daten	30
13. Garantie der HOYER Handel GmbH	30

1. Übersicht

- 1** Cool-Touch-Fläche
- 2** Klappbarer Deckel
- 3** Entriegelungstaste für den Deckel
- 4** Griff
- 5** Wasserkocher
- 6** Beleuchteter Ein-/Ausschalter **I/O**
- 7** Gerätesockel mit Kabelaufwicklung
- 8** Anschlussleitung mit Netzstecker
- 9** Gerätesteckverbindung
- 10** Wasserstandsanzeige
- 11** Kalkfilter
- 12** Ausgießöffnung
- 13** Halterung (für den Kalkfilter)

Herzlichen Dank für Ihr Vertrauen!



Wir gratulieren Ihnen zu Ihrem neuen Wasserkocher.

Für einen sicheren Umgang mit dem Gerät und um den ganzen Leistungsumfang kennenzulernen:

- **Lesen Sie vor der ersten Inbetriebnahme diese Bedienungsanleitung gründlich durch.**
- **Befolgen Sie vor allen Dingen die Sicherheitshinweise!**
- **Das Gerät darf nur so bedient werden, wie in dieser Bedienungsanleitung beschrieben.**
- **Bewahren Sie diese Bedienungsanleitung auf.**
- **Falls Sie das Gerät einmal weitergeben, legen Sie bitte diese Bedienungsanleitung dazu. Die Bedienungsanleitung ist Bestandteil des Produktes.**

Wir wünschen Ihnen viel Freude mit Ihrem neuen Wasserkocher!

Symbole am Gerät

	Benutzen Sie dieses Gerät nicht in der Nähe von Badewannen, Duschen, Waschbecken oder anderen Gefäßen, die Wasser enthalten.
	Das Symbol gibt an, dass so ausgezeichnete Materialien Lebensmittel weder im Geschmack noch im Geruch verändern.

2. Bestimmungsgemäßer Gebrauch

Der Wasserkocher ist ausschließlich zum Erhitzen von Wasser vorgesehen.

Das Gerät ist für den privaten Haushalt konzipiert. Das Gerät darf nur in Innenräumen benutzt werden.

Dieses Gerät darf nicht für gewerbliche Zwecke eingesetzt werden.

Vorhersehbarer Missbrauch

WARNUNG vor Sachschäden!

- ⊙ Füllen Sie auf keinen Fall andere Flüssigkeiten als frisches Trinkwasser in den Wasserkocher!

3. Sicherheitshinweise

Warnhinweise

Falls erforderlich, werden folgende Warnhinweise in dieser Bedienungsanleitung verwendet:



GEFAHR! Hohes Risiko: Missachtung der Warnung kann Schaden für Leib und Leben verursachen.

WARNUNG! Mittleres Risiko: Missachtung der Warnung kann Verletzungen oder schwere Sachschäden verursachen.

VORSICHT: Geringes Risiko: Missachtung der Warnung kann leichte Verletzungen oder Sachschäden verursachen.

HINWEIS: Sachverhalte und Besonderheiten, die im Umgang mit dem Gerät beachtet werden sollten.

Anweisungen für den sicheren Betrieb

- ⊙ Dieses Gerät kann von Kindern ab 8 Jahren und von Personen mit reduzierten physischen, sensorischen oder mentalen Fähigkeiten oder Mangel an Erfahrung und/oder Wissen benutzt werden, wenn sie beaufsichtigt oder bezüglich des sicheren Gebrauches des Gerätes unterwiesen wurden und die daraus resultierenden Gefahren verstanden haben.
- ⊙ Kinder dürfen nicht mit dem Gerät spielen.
- ⊙ Reinigung und Benutzerwartung dürfen nicht durch Kinder ohne Beaufsichtigung durchgeführt werden, es sei denn, sie sind älter als 8 Jahre und beaufsichtigt.
- ⊙ Kinder jünger als 8 Jahre sind vom Gerät und der Anschlussleitung fernzuhalten.
- ⊙  Benutzen Sie dieses Gerät nicht in der Nähe von Badewannen, Duschen, Waschbecken oder anderen Gefäßen, die Wasser enthalten.
- ⊙ Dieses Gerät ist ebenfalls dazu bestimmt, im Haushalt und in hausähnlichen Anwendungen verwendet zu werden, wie beispielsweise ...
 - ... in Küchen für Mitarbeiter in Läden, Büros und anderen gewerblichen Bereichen;
 - ... in landwirtschaftlichen Anwesen;
 - ... von Kunden in Hotels, Motels und anderen Wohneinrichtungen;
 - ... in Frühstückspensionen.
- ⊙ Dieses Gerät ist nicht dafür bestimmt, mit einer externen Zeitschaltuhr oder einem separaten Fernwirksystem betrieben zu werden.
- ⊙ Öffnen Sie nicht den Deckel, während das Wasser kocht.
- ⊙ Befüllen Sie das Gerät nur bis zur maximalen Füllhöhe, da ansonsten kochendes Wasser herauspritzen kann.
- ⊙ Schließen Sie beim Erhitzen von Wasser unbedingt den Deckel, da andernfalls kochendes Wasser herauspritzen kann!
- ⊙ Benutzen Sie den Wasserkocher nur mit dem gelieferten Geräte-sockel.
- ⊙ Der Wasserkocher, der Gerätesockel, die Anschlussleitung und der Netzstecker dürfen nicht in Wasser oder andere Flüssigkeiten getaucht werden.

- ⊙ Es darf keine Flüssigkeit auf die Gerätesteckverbindung überlaufen.
- ⊙ Beachten Sie, dass die Oberfläche des Heizelements nach der Anwendung noch über Restwärme verfügt.
- ⊙ Wenn die Anschlussleitung dieses Gerätes beschädigt wird, muss sie durch den Hersteller oder seinen Kundendienst oder eine ähnlich qualifizierte Person ersetzt werden, um Gefährdungen zu vermeiden.
- ⊙ Beachten Sie das Kapitel zur Reinigung (siehe "Reinigen" auf Seite 28).



GEFAHR für Kinder

- ⊙ Verpackungsmaterial ist kein Kinderspielzeug. Kinder dürfen nicht mit den Kunststoffbeuteln spielen. Es besteht Erstickungsgefahr.



GEFAHR für und durch Haus- und Nutztiere

- ⊙ Von Elektrogeräten können Gefahren für Haus- und Nutztiere ausgehen. Des Weiteren können Tiere auch einen Schaden am Gerät verursachen. Halten Sie deshalb Tiere grundsätzlich von Elektrogeräten fern.



GEFAHR von Stromschlag durch Feuchtigkeit

- ⊙ Schützen Sie das Gerät vor Feuchtigkeit, Tropf- oder Spritzwasser: Es besteht die Gefahr eines elektrischen Schlages.
- ⊙ Sollten Flüssigkeiten in den Gerätesockel gelangen, sofort den Netzstecker ziehen. Vor einer erneuten Inbetriebnahme das Gerät prüfen lassen.



GEFAHR durch Stromschlag

- ⊙ Nehmen Sie das Gerät nicht in Betrieb, wenn das Gerät oder die Anschlussleitung sichtbare Schäden aufweist oder wenn der Gerätesockel zuvor fallen gelassen wurde.
- ⊙ Schließen Sie den Netzstecker nur an eine ordnungsgemäß installierte, leicht zugängliche Steckdose mit Schutzkontak-

ten an, deren Spannung der Angabe auf dem Typenschild entspricht. Die Steckdose muss auch nach dem Anschließen weiterhin leicht zugänglich sein.

- ⊙ Achten Sie darauf, dass die Anschlussleitung nicht durch scharfe Kanten oder heiße Stellen beschädigt werden kann. Wickeln Sie die Anschlussleitung nicht um das Gerät.
- ⊙ Das Gerät ist auch nach dem Ausschalten nicht vollständig vom Netz getrennt. Um dies zu tun, ziehen Sie den Netzstecker.
- ⊙ Achten Sie beim Gebrauch des Gerätes darauf, dass die Anschlussleitung nicht eingeklemmt oder gequetscht wird.
- ⊙ Um den Netzstecker aus der Steckdose zu ziehen, immer am Stecker, nie am Kabel ziehen.
- ⊙ Ziehen Sie den Netzstecker aus der Steckdose, ...
 - ... wenn eine Störung auftritt,
 - ... wenn Sie den Wasserkocher nicht benutzen,
 - ... bevor Sie den Wasserkocher reinigen und
 - ... bei Gewitter.
- ⊙ Um Gefährdungen zu vermeiden, nehmen Sie keine Veränderungen am Gerät vor.



GEFAHR von Verletzungen durch Verbrühen

- ⊙ Beugen Sie sich nicht über den Wasserkocher, wenn Sie den Deckel öffnen und der Inhalt noch heiß ist. Es besteht die Gefahr von Verbrühungen durch entweichenden Wasserdampf.
- ⊙ Fassen Sie nicht in den Wasserdampf, der aus der Ausgießöffnung entweicht.
- ⊙ Der Wasserkocher wird durch den Betrieb sehr heiß. Fassen Sie ihn nur am Griff an und bedienen Sie nur die Entriegelungstaste und den Ein-/Ausschalter.
- ⊙ Zum Schließen des heißen Deckels fassen Sie nur an der Cool-Touch-Fläche an.

WARNUNG vor Sachschäden

- ⊙ Das Gerät ist mit rutschfesten Silikonfüßen ausgestattet. Da Möbel mit einer Vielfalt von Lacken und Kunststoffen beschichtet sind und mit unterschiedlichen Pflegemitteln behandelt werden, kann nicht völlig ausgeschlossen werden, dass manche dieser Stoffe Bestandteile enthalten, die die Silikonfüße angreifen und aufweichen. Legen Sie ggf. eine rutschfeste Unterlage unter das Gerät.
- ⊙ Befüllen Sie das Gerät mindestens bis zur Markierung **MIN 0.5L** mit Wasser, da ansonsten das Gerät überhitzen kann.
- ⊙ Füllen Sie auf keinen Fall Alkohol, Zucker oder Milch in den Wasserkocher!
- ⊙ Stellen Sie das Gerät auf eine stabile, ebene Oberfläche.
- ⊙ Verwenden Sie keine scharfen oder scheuernden Reinigungsmittel.

4. Lieferumfang

- 1 Wasserkocher **5**
- 1 Gerätesockel **7**
- 1 Bedienungsanleitung

5. Inbetriebnahme



GEFAHR durch Stromschlag!

- ⊙ Schließen Sie den Netzstecker nur an eine ordnungsgemäß installierte, leicht zugängliche Steckdose mit Schutzkontakten an, deren Spannung der Angabe auf dem Typenschild entspricht. Die Steckdose muss auch nach dem Anschließen weiterhin leicht zugänglich sein.
- ⊙ Ziehen Sie den Netzstecker **8** nach jedem Gebrauch aus der Steckdose.

- Entfernen Sie sämtliches Verpackungsmaterial.
- Überprüfen Sie, ob alle Teile vorhanden und unbeschädigt sind.
- Stellen Sie das Gerät auf eine trockene, ebene, rutschfeste Unterlage.

6. Vor dem ersten Gebrauch

1. Füllen Sie den Wasserkocher **5** bis zur Markierung **MAX 1.7L** der Wasserstandsanzeige **10** und erhitzen Sie das Wasser (siehe "Bedienen" auf Seite 27).
2. Gießen Sie das Wasser aus und spülen Sie den Wasserkocher **5** mit frischem Wasser aus.
3. Wiederholen Sie diesen Vorgang. Danach ist das Gerät betriebsbereit.

7. Bedienen



GEFAHR von Verletzungen durch Verbrühen!

- ⊙ Schließen Sie beim Erhitzen von Wasser unbedingt den Deckel **2**, da andernfalls kochendes Wasser herauspritzen kann!
- ⊙ Öffnen Sie nicht den Deckel **2**, während das Wasser kocht.
- ⊙ Befüllen Sie den Wasserkocher **5** nur bis zur maximalen Füllhöhe (**MAX 1.7L**), da ansonsten kochendes Wasser herauspritzen kann.
- ⊙ Beugen Sie sich nicht über den Wasserkocher **5**, wenn Sie den Deckel **2** öffnen und der Inhalt noch heiß ist. Es besteht die Gefahr von Verbrühungen durch entweichenden Wasserdampf.
- ⊙ Fassen Sie nicht in den Wasserdampf, der aus der Ausgießöffnung **12** entweicht.
- ⊙ Der Wasserkocher **5** wird durch den Betrieb sehr heiß. Fassen Sie ihn nur am Griff **4** an und bedienen Sie nur die Entriegelungstaste **3** und den Ein-/Aus-schalter **6**.
- ⊙ Zum Schließen des heißen Deckels **2** fassen Sie nur an der Cool-Touch-Fläche **1** an.

WARNUNG vor Sachschäden!

- ⊙ Befüllen Sie das Gerät mindestens bis zur Markierung **MIN 0.5L** mit Wasser, da ansonsten das Gerät überhitzen kann.
 - ⊙ Füllen Sie auf keinen Fall Alkohol, Zucker oder Milch in den Wasserkocher **5**!
-

Lebensmittel Wasser

Wasser ist ein empfindliches Lebensmittel und kann durch Keimbildung verderben.

Bitte beachten Sie:

- Verwenden Sie immer frisches Trinkwasser im Wasserkocher **5**.
- Schütten Sie Wasser weg, welches schon länger als ca. 1 Stunde im Wasserkocher **5** steht.
- Kochen Sie erkaltetes Wasser nicht noch einmal auf.

Wasser kochen

1. Nehmen Sie den Wasserkocher **5** vom Gerätesockel **7**.
2. Drücken Sie die Entriegelungstaste **3**, um den Deckel **2** zu öffnen.
3. Füllen Sie die gewünschte Menge frisches Trinkwasser in den Wasserkocher **5**. Halten oder stellen Sie diesen dabei senkrecht, um die Wasserstandsanzeige **10** richtig ablesen zu können.
4. Schließen Sie den Deckel **2**, indem Sie ihn herunter drücken.
5. Stellen Sie den Wasserkocher auf den Gerätesockel **7**.
6. Stecken Sie den Netzstecker **8** in eine gut zugängliche Schutzkontakt-Steckdose, deren Spannung der Angabe auf dem Typenschild entspricht.
7. Drücken Sie den Ein-/Ausschalter **I/O 6** herunter, bis dieser aufleuchtet und in der Position **I** bleibt.
8. Das Gerät schaltet automatisch ab, sobald das Wasser kocht. Der Ein-/Ausschalter **I/O 6** springt zurück in die Position **O** und die Beleuchtung erlischt.
9. Ziehen Sie den Netzstecker **8** aus der Steckdose.
10. Nehmen Sie den Wasserkocher **5** vom Gerätesockel **7** und gießen das Wasser aus.

8. Reinigen



GEFAHR durch Stromschlag!

- ⊙ Ziehen Sie den Netzstecker **8** aus der Steckdose, bevor Sie den Wasserkocher **5** reinigen.
- ⊙ Der Wasserkocher **5**, der Gerätesockel **7**, die Anschlussleitung und der Netzstecker **8** dürfen nicht in Wasser oder andere Flüssigkeiten getaucht werden.



GEFAHR von Verletzungen durch Verbrühen!

- ⊙ Der Wasserkocher **5** wird durch den Betrieb sehr heiß. Lassen Sie ihn vor der Reinigung abkühlen.

WARNUNG vor Sachschäden!

- ⊙ Verwenden Sie keine scharfen oder scheuernden Reinigungsmittel.
-

Nach jedem Gebrauch

Reinigen Sie das Gerät möglichst nach jedem Gebrauch.

1. Gießen Sie ggf. das restliche Wasser aus.
2. Ziehen Sie den Netzstecker **8** aus der Steckdose.
3. Wischen Sie den Wasserkocher **5**, den Gerätesockel **7** und die Anschlussleitung **8** bei Bedarf mit einem leicht angefeuchteten Tuch ab. Wischen Sie mit einem trockenen Tuch nach.
4. Lassen Sie alle Teile vollständig trocknen, bevor Sie diese wegräumen oder das Gerät erneut benutzen.

Kalkfilter reinigen

1. Öffnen Sie den Deckel **2**.
2. Klappen Sie den Kalkfilter **11** auf und nehmen diesen aus der Halterung **13** heraus.
3. Reinigen Sie den Kalkfilter **11** mit einem feuchten Spültuch und unter fließendem Wasser.

HINWEIS: Können Sie die Kalkrückstände auf diese Weise nicht vollständig entfernen, legen Sie den Kalkfilter beim Entkalken in eine Tasse mit Entkalkerlösung (siehe "Entkalken" auf Seite 28).

4. **Bild B:** Setzen Sie den Kalkfilter **11** in das Scharnier der Halterung **13**. Klappen Sie den Kalkfilter zu, bis er in der Halterung einrastet.

Entkalken

Nach einiger Zeit wird sich durch den Vorgang Kalk in Teilen des Wasserkochers absetzen (je nach Härtebereich des verwendeten Wassers). Diesen sollten Sie in regelmäßigen Abständen entfernen, da sonst der Stromverbrauch des Gerätes zunimmt.

1. Klappen Sie den Kalkfilter **11** auf und nehmen diesen aus der Halterung **13** heraus. Um hartnäckige Kalkrückstände vom Kalkfilter zu entfernen, legen Sie diesen beim Entkalken in eine Tasse mit Entkalkerlösung.
2. Füllen Sie den Entkalker in den Wasserkocher **5**. Verwenden Sie handelsüblichen Entkalker, z. B. Kaffeemaschinen-Entkalker. Beachten Sie die Hinweise auf der Verpackung des Entkalkers. Die weiteren Schritte entnehmen Sie der Bedienungsanleitung des Entkalkers.
3. Nach dem Entkalken spülen Sie den Wasserkocher **5** mehrfach mit klarem Wasser aus.
4. Den Kalkfilter **11** nehmen Sie aus der Entkalkerlösung heraus und spülen ihn gründlich mit klarem Wasser ab.
5. **Bild B:** Setzen Sie den Kalkfilter **11** in das Scharnier der Halterung **13**. Klappen Sie den Kalkfilter zu, bis er in der Halterung einrastet.

Zeitabstände für das Entkalken

Die Abstände für das Entkalken hängen vom Härtegrad des Wassers und davon ab, wie oft Sie das Gerät verwenden. Bei mittlerem oder hartem Härtegrad empfehlen wir ein monatliches Entkalken.

Bei der Verwendung von Leitungswasser können Sie die Wasserhärte in Ihrer Wohngegend bei Ihrem zuständigen Wasserwerk erfragen.

9. Aufbewahren



GEFAHR für Kinder!

- ⊙ Bewahren Sie das Gerät außerhalb der Reichweite von Kindern auf.

- Lassen Sie das Gerät abkühlen, bevor Sie es wegräumen.
- **Bild A:** Wickeln Sie die Anschlussleitung **8** im Boden des Gerätesockels **7** in Pfeilrichtung auf.

10. Entsorgen

Dieses Produkt unterliegt der europäischen Richtlinie 2012/19/EU. Das Symbol der durchgestrichenen Abfalltonne auf Rädern bedeutet, dass das Produkt in der Europäischen Union einer getrennten Müllsammlung zugeführt werden muss. Dies gilt für das Produkt und alle mit diesem Symbol gekennzeichneten Zubehörteile. Gekennzeichnete Produkte dürfen nicht über den normalen Hausmüll entsorgt werden, sondern müssen an einer Annahmestelle für das Recycling von elektrischen und elektronischen Geräten abgegeben werden. Recycling hilft, den Verbrauch von Rohstoffen zu reduzieren und die Umwelt zu entlasten. Informationen zur Entsorgung und der Lage des nächsten Recyclinghofes erhalten Sie



z. B. bei Ihrer Stadtreinigung oder in den Gelben Seiten.

Verpackung

Wenn Sie die Verpackung entsorgen möchten, achten Sie auf die entsprechenden Umweltvorschriften in Ihrem Land.

11. Problemlösung

Sollte Ihr Gerät einmal nicht wie gewünscht funktionieren, gehen Sie bitte erst diese Checkliste durch. Vielleicht ist es nur ein kleines Problem, das Sie selbst beheben können.



GEFAHR durch Stromschlag!

- ⊙ Versuchen Sie auf keinen Fall, das Gerät selbstständig zu reparieren.

Fehler	Mögliche Ursachen / Maßnahmen
Keine Funktion	<ul style="list-style-type: none">• Ist die Stromversorgung sichergestellt?• Überprüfen Sie den Anschluss.
Gerät schaltet Heizvorgang nicht ab.	<ul style="list-style-type: none">• Ist der Deckel 2 des Wasserkochers 5 geschlossen?

12. Technische Daten

Modell:	SWKG 2200 A1
Netzspannung:	220–240 V ~ 50/60 Hz
Schutzklasse:	I
Leistung:	2200 W

Verwendete Symbole

	Geprüfte Sicherheit. Geräte müssen den allgemein anerkannten Regeln der Technik genügen und gehen mit dem Produktsicherheitsgesetz (ProdSG) konform.
	Mit der CE-Kennzeichnung erklärt die HOYER Handel GmbH die EU-Konformität.
	Dieses Symbol erinnert daran, die Verpackung umweltfreundlich zu entsorgen.
	Wiederverwertbare Materialien: Pappe (außer Wellpappe)

Technische Änderungen vorbehalten.

13. Garantie der HOYER Handel GmbH

Sehr geehrte Kundin, sehr geehrter Kunde, Sie erhalten auf dieses Gerät 3 Jahre Garantie ab Kaufdatum. Im Falle von Mängeln dieses Produkts stehen Ihnen gegen den Verkäufer des Produkts gesetzliche Rechte zu. Diese gesetzlichen Rechte werden durch unsere im Folgenden dargestellte Garantie nicht eingeschränkt.

Garantiebedingungen

Die Garantiefrist beginnt mit dem Kaufdatum. Bitte bewahren Sie den Original Kassenbon gut auf. Diese Unterlage wird als Nachweis für den Kauf benötigt.

Tritt innerhalb von drei Jahren ab dem Kaufdatum dieses Produkts ein Material- oder Fabrikationsfehler auf, wird das Produkt von uns – nach unserer Wahl – für Sie kostenlos repariert oder ersetzt. Diese Garantieleistung setzt voraus, dass innerhalb der Dreijahresfrist das defekte Gerät und der Kaufbeleg (Kassenbon) vorgelegt und schriftlich kurz beschrieben wird, worin der Mangel besteht und wann er aufgetreten ist.

Wenn der Defekt von unserer Garantie gedeckt ist, erhalten Sie das reparierte oder ein neues Produkt zurück. Mit Reparatur oder Austausch des Produkts beginnt kein neuer Garantiezeitraum.

Garantiezeit und gesetzliche Mängelansprüche

Die Garantiezeit wird durch die Gewährleistung nicht verlängert. Dies gilt auch für ersetzte und reparierte Teile. Eventuell schon beim Kauf vorhandene Schäden und Mängel müssen sofort nach dem Auspacken gemeldet werden. Nach Ablauf der Garantiezeit anfallende Reparaturen sind kostenpflichtig.

Garantieumfang

Das Gerät wurde nach strengen Qualitätsrichtlinien sorgfältig produziert und vor Auslieferung gewissenhaft geprüft.

Die Garantieleistung gilt für Material- oder Fabrikationsfehler.

Von der Garantie ausgeschlossen sind Verschleißteile, die normaler Abnutzung ausgesetzt sind und Beschädigungen an zerbrechlichen Teilen, z. B. Schalter, Akkus, Leuchtmittel oder andere Teile, die aus Glas gefertigt sind.

Diese Garantie verfällt, wenn das Produkt beschädigt, nicht sachgemäß benutzt oder gewartet wurde. Für eine sachgemäße Benutzung des Produkts sind alle in der Bedienungsanleitung aufgeführten Anweisungen genau einzuhalten. Verwendungszwecke und Handlungen, von denen in der Bedienungsanleitung abgeraten oder vor denen gewarnt wird, sind unbedingt zu vermeiden. Das Produkt ist lediglich für den privaten und nicht für den gewerblichen Gebrauch bestimmt. Bei missbräuchlicher und unsachgemäßer Behandlung, Gewaltanwendung und bei Eingriffen, die nicht von unserem autorisierten Service-Center vorgenommen wurden, erlischt die Garantie.

Abwicklung im Garantiefall

Um eine schnelle Bearbeitung Ihres Anliegens zu gewährleisten, folgen Sie bitte den folgenden Hinweisen:

- Bitte halten Sie für alle Anfragen die Artikelnummer **IAN: 305925** und den Kassenbon als Nachweis für den Kauf bereit.
- Die Artikelnummer finden Sie auf dem Typenschild, einer Gravur, auf dem Titelblatt Ihrer Anleitung (unten links) oder als Aufkleber auf der Rück- oder Unterseite des Gerätes.
- Sollten Funktionsfehler oder sonstige Mängel auftreten, kontaktieren Sie zunächst das nachfolgend benannte Service-Center **telefonisch** oder per **E-Mail**.

- Ein als defekt erfasstes Produkt können Sie dann unter Beifügung des Kaufbelegs (Kassenbon) und der Angabe, worin der Mangel besteht und wann er aufgetreten ist, für Sie portofrei an die Ihnen mitgeteilte Service Anschrift übersenden.



Auf www.lidl-service.com können Sie diese und viele weitere Handbücher, Produktvideos und Software herunterladen.



Service-Center

DE Service Deutschland
Tel.: 0800 5435 111
(kostenfrei)
E-Mail: hoyer@lidl.de

AT Service Österreich
Tel.: 0820 201 222
(0,15 EUR/Min.)
E-Mail: hoyer@lidl.at

CH Service Schweiz
Tel.: 0842 665566
(0,08 CHF/Min.,
Mobilfunk max. 0,40 CHF/Min.)
E-Mail: hoyer@lidl.ch

IAN: 305925



Lieferant

Bitte beachten Sie, dass die folgende Anschrift **keine Serviceanschrift** ist. Kontaktieren Sie zunächst das genannte Service-Center.

HOYER Handel GmbH
Tasköprüstraße 3
DE-22761 Hamburg
DEUTSCHLAND